

## ■ ALCANCE DE TRABAJO

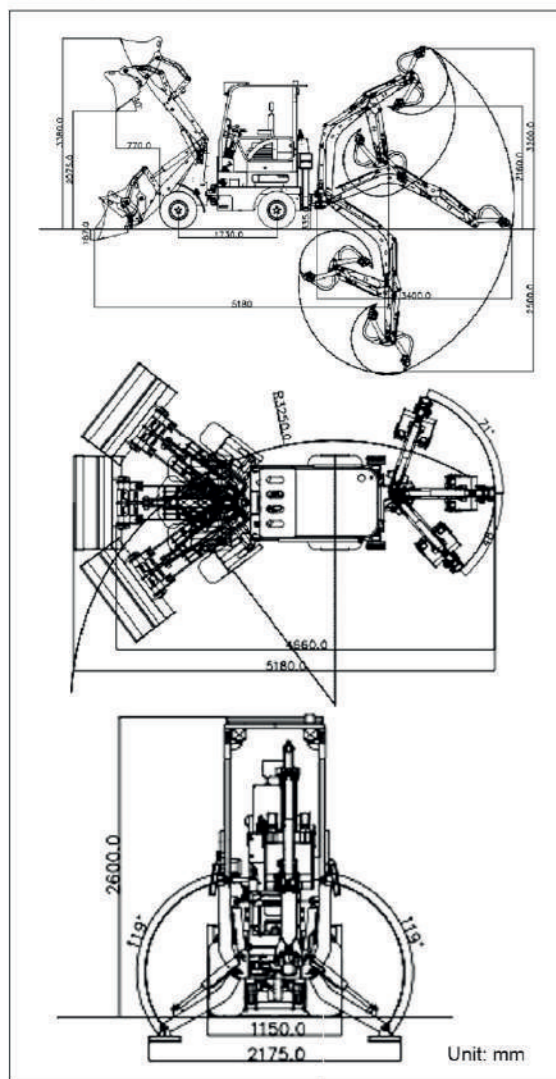

## ■ SISTEMA HIDRÁULICO

Tipo de Bomba de desplazamiento	Closed-circuit plunger pump V40D32E1M
Marca de la bomba de desplazamiento	Hengli
Caudal máximo de la bomba (L/Min)	98
Tipo /modelo de bomba de trabajo	Bomba de engranajes PGP5114GLP
Marca de la bomba de trabajo	Tianjin Walking
Caudal máximo de la bomba de trabajo (L/Min)	42
Válvula multivía	Válvula multivía cuádruple
Presión nominal de ajuste (MPa)	18MPa
Presión máxima de ajuste (MPa)	20MPa
Extremo de excavación - Válvula multivía	Válvula multivía de ocho vías
Presión nominal de ajuste (MPa)	18MPa
Presión máxima de ajuste (MPa)	20MPa
Tipo de motor hidráulico de desplazamiento	Deston BM5-315
Marca del motor de desplazamiento	Deston
Cilindrada del motor	315

## ■ ESPECIFICACIONES

MODELO	UNIDAD	RB06
Peso operativo	lb(kg)	5125.7 (2325)
Capacidad de la cuba	ft³(m³)	8.1 (0.23)
Capacidad de carga de seguridad	lb(kg)	661.4 (300)
Capacidad de carga máxima	lb(kg)	1322.8 (600)
Altura máxima de vertido	in(mm)	81.2 (2060)
Altura máxima de carga	in(mm)	133.2 (3380)
Distancia máxima de vertido	in(mm)	25.6 (650)
Capacidad de la cuba	ft³(m³)	1.3 (0.036)
Fuerza máxima de excavación	kN	15.8
Radio máxima de excavación	in(mm)	134 (3400)
Ancho máxima de excavación	in(mm)	98.5 (2500)
Altura máxima de excavación	in(mm)	126.1 (3200)
Altura máxima de vertido	in(mm)	85.1 (2160)
Angulo máximo de deflexión	°	119
Velocidad de viaje	mph(km/h)	0-5 (0-8)
Máxima Pendiente	%	25%
Presión del suelo	psi(kPa)	15.6 (107.64)
Grado de giro	in(mm)	94.6 (2400)
Ancho de vía	in(mm)	33.1 (840)
Distancia entre ejes	in(mm)	68.2 (1730)
Altura mínima sobre el suelo	in(mm)	6.1 (155)
Marca del motor		kubota
Modelo de motor		D1105
Potencia máxima	ps(hp)	25 (24.7)
Potencia máxima	kw	18.4
Velocidad máxima	rpm	3000
Desplazamiento	gal(L)	0.3 (1.123)
Número de cilindros		3
Método de enfriamiento		Refrigeración por agua
Cantidad de cambio de aceite motor	gal(L)	1.1 (4)
Tipo de combustible		Diésel
Grado de combustible		No. 0/-10
Consumo teórico de combustible	(L/h)	1.3-1.5
Longitud de transporte con cazo	in(mm)	204.1 (5180)
Longitud de transporte sin cazo	in(mm)	180.8 (4590)
Ancho de transporte	in(mm)	45.3 (1150)
Altura de transporte	in(mm)	102.4 (2600)
Extremo de carga-ancho del cucharón	in(mm)	45.3 (1150)
Extremo de excavación-ancho del cucharón	in(mm)	15.8 (400)
Extremo de excavación-longitud de la pluma	in(mm)	70.1 (1780)
Extremo de excavación-longitud del brazo	in(mm)	37 (940)

Parámetros básicos

Motor

Cuerpo

- Lea atentamente el manual de instrucciones y utilice la máquina correctamente.
- Utilice siempre el cinturón de seguridad al trabajar. (Solo especificaciones ROPS)
- Si opera maquinaria de construcción con una masa inferior a 3 toneladas, debe realizar previamente el curso de "Capacitación especial para la operación de maquinaria de construcción montada en vehículos". Si la masa de la máquina es de 3 toneladas o más, debe realizar el curso de "Habilidades para la operación de maquinaria de construcción montada en vehículos".
- Para evitar averías y accidentes, asegúrese de inspeccionar la maquinaria periódicamente.
- Las inspecciones voluntarias específicas deben ser realizadas por una empresa de inspección registrada ante el Ministerio de Salud, Trabajo y Bienestar Social o el Director General de la Oficina de Inspección de Normas Laborales.



# RB06

## EXCAVADORA - CARGADORA MIXTA



**Distribuidor España/ Portugal**  
[www.maquinariadirecto.com](http://www.maquinariadirecto.com)  
[info@maquinariadirecto.com](mailto:info@maquinariadirecto.com)  
 21610 Huelva

# EL EQUILIBRIO PERFECTO ENTRE VERSATILIDAD Y MANIOBRABILIDAD

---

Ofreciendo una combinación de versatilidad, valor y rendimiento, la retroexcavadora RB06 tiene un impacto dinámico. Diseñada con la funcionalidad en primer plano, la RB06 es su próxima máquina multiusos. Esta máquina tiene el tamaño ideal para realizar una amplia gama de tareas y está equipada para un rendimiento excepcional. Con un brazo oscilante de excavadora en un extremo y una cargadora de ruedas en el otro, el RB06 es su mejor aliado para mantener su obra en marcha como una máquina bien lubricada y sin las interrupciones que causan otros equipos.



# COMODIDAD, FUNCIONALIDAD Y FÁCIL MANEJO

Desde su diseño atractivo y mayor comodidad hasta su potente rendimiento y funcionamiento ergonómico, la serie RB06 ofrece una experiencia de trabajo totalmente nueva.

## MOTOR POTENTE

La pequeña vibración, el bajo ruido, la potencia elevada y la gran adaptabilidad al entorno hacen que el RB06 sea capaz de operar en diversos entornos de trabajo.



**MOTOR KUBOTA  
D1105  
18.4kw/24.7hp  
3000 rpm**



## PIES ESTABILIZADORES

Durante la excavación, los estabilizadores se extienden y compactan el suelo, lo que evita que la máquina se mueva o vuelque, mejorando considerablemente la seguridad.

## SISTEMA HIDRÁULICO

El pedal utiliza una varilla de soporte de gas. Cuando el pie se suelta del pedal, la presión dentro del resorte empujará automáticamente la varilla del pistón a su posición inicial, ocupando poco espacio.



## ASIENTO CON SUSPENSIÓN

Aísla eficazmente hasta el 90 % de la vibración vertical y los impactos, reduce considerablemente la presión en la columna y la cintura, permite al operador trabajar durante largos periodos sin fatiga y ofrece una mayor comodidad durante la operación. El asiento puede girarse para facilitar la operación hacia adelante y hacia atrás.



## DIRECCIÓN ASISTIDA

El volante utiliza un sistema eléctrico para ofrecer asistencia al volante al conductor. Basta con muy poca fuerza para girar el volante. El conductor puede mantenerse concentrado y trabajar con mayor eficiencia durante más tiempo, lo que mejora directamente la productividad.



## MANIJA DE OPERACIÓN

Todos los controles (levantar, voltear, accionar) se concentran en una sola mano, lo que acelera la conexión entre las acciones y reduce el tiempo operativo.



# RENDIMIENTO EN EL QUE SE PUEDE CONFIAR

Gracias a su potente motor, transmisión robusta y estructura resistente, el RB06 puede afrontar los trabajos municipales y de paisajismo más exigentes.



## A. Conectores de cambio rápido

El tiempo de reemplazo del accesorio se reduce a menos de 1 minuto.



## B. Cazo de gran capacidad

Los cubos de gran capacidad se llenan más rápido.



## C. Marcos delantero y traseros

Unidos mediante bisagras, ofrecen una gran resistencia a cargas y permiten una rotación más estables.



## D. Neumáticos para terrenos difíciles

Fiabilidad, durabilidad y eficiencia sin igual en caminos no pavimentados.



## E. Pantalla electrónica

Puede mostrar el funcionamiento de la máquina: la potencia, el nivel de aceite, temperatura y otros parámetros.



## F. Válvula reguladora

El ángulo del volante puede ajustarse para que el conductor tenga una mayor comodidad al manejar.



## G. Luz de trabajo led

Las luces led ofrecen una iluminación óptima para el trabajo nocturno.



## N. Consola de operación de la excavadora

La excavación puede realizarse girando la mesa y la silla. La mesa de operación cuenta con interruptores de conmutación de funciones delantera y trasera, palancas de operación laterales izquierda y derecha, entre otros.



## M. Gancho de arrastre

Se puede utilizar para operaciones como remolque de rescate, y como punto fijo seguro durante operaciones de mantenimiento especiales.



## L. Puerto de inspección

Facilita el mantenimiento y la inspección de la máquina.



## K. Techo de cuatro postes

Cumple con las normas de protección contra vuelcos TOPS y ROPS.



## H. Espejos retrovisores

Ofrece visibilidad trasera al girar o retroceder, para evitar colisiones con objetos situados detrás.

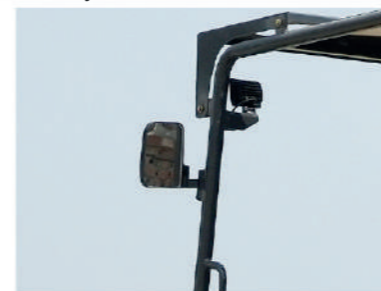

## I. Barandilla de protección

La barandilla del cilindro puede proteger la seguridad del conductor.



## J. Extintor de incendios

Para apagar incendios iniciales causados por accidentes comunes.

